

CAMPO DE PRESTACIONES

- Caudal hasta **2400 l/min** (144 m³/h)
- Altura hasta **24.5 m**

USOS E INSTALACIONES

Se recomienda su uso en ambientes civiles y agrícolas.

El alto rendimiento que puede alcanzarse y la posibilidad de uso continuo hacen que el empleo de estas electrobombas resulte ventajoso para el riego por aspersión y por goteo, para la extracción de agua de lagos, ríos, pozos o para una amplia variedad de usos industriales caracterizados por la necesidad de alcanzar caudales considerables en relación con alturas de elevación medias-bajas.

LÍMITES DE UTILIZO

- Altura de aspiración manométrica hasta **7 m**
- Temperatura del líquido de **-10 °C** hasta **+90 °C**
- Temperatura ambiente hasta **+40 °C**
- Presión máxima en el cuerpo de la bomba:
 - **6 bar** para HF 4
 - **10 bar** para HF 6-8-20-30

EJECUCIONES A PEDIDO

- ✘ Sello mecánico especial
- ✘ Diferente voltaje o frecuencia

CURVAS Y DATOS DE PRESTACIONES – HS=0 m

60 Hz

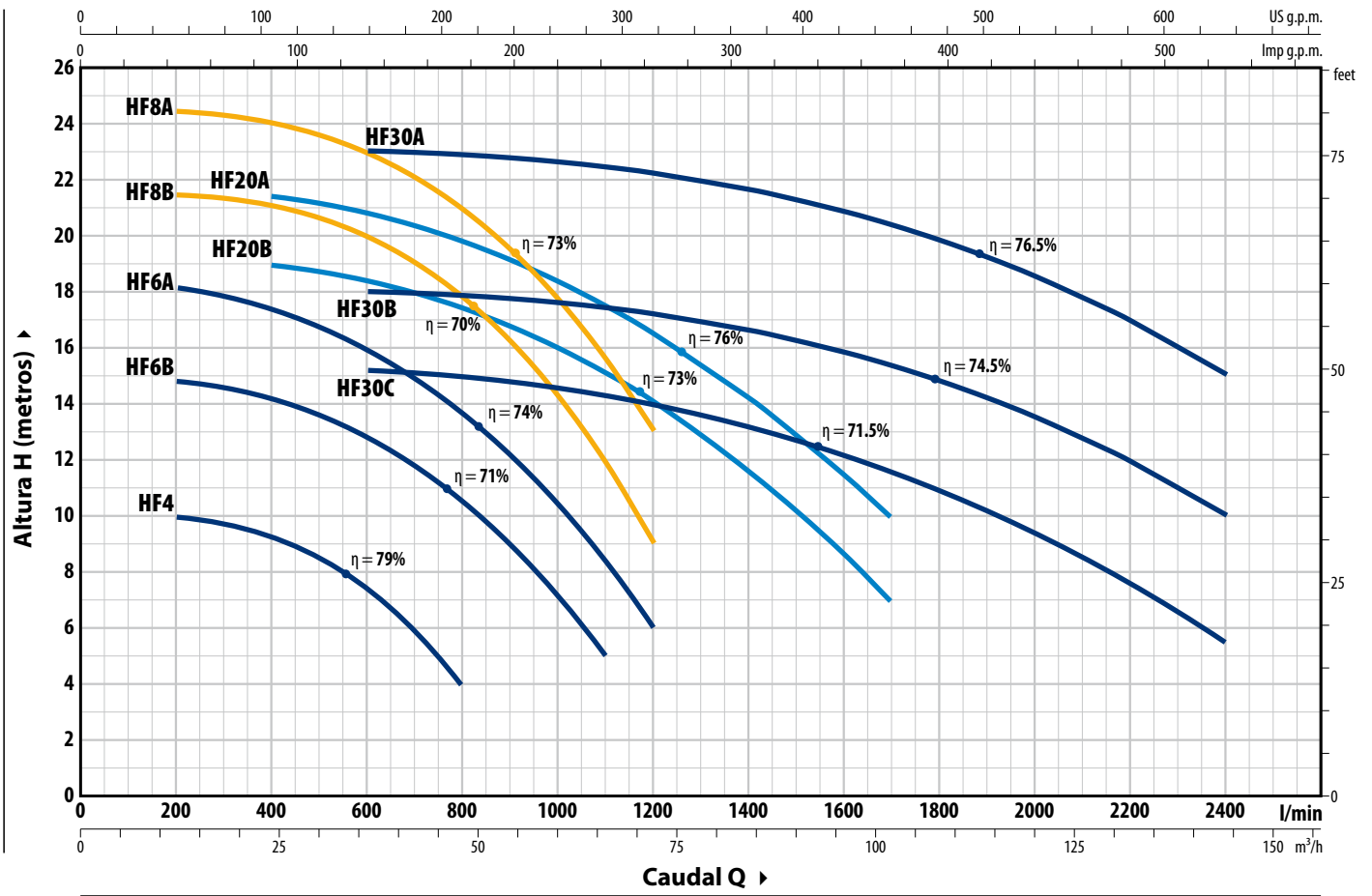

| TIPO | | POTENCIA (P ₂) | | Q | Caudal Q | | | | | | | | | | | | | | | |
|------------|-----------|----------------------------|-----|---------|----------|------|------|------|------|------|------|------|------|------|------|------|-----|--|--|--|
| Monofásico | Trifásico | kW | HP | | 0 | 12 | 24 | 36 | 48 | 60 | 66 | 72 | 87 | 102 | 114 | 129 | 144 | | | |
| HFm 4 | HF 4 | 0.75 | 1 | IE3 H m | 10 | 10 | 9.3 | 7.4 | 4 | | | | | | | | | | | |
| HFm 6B | HF 6B | 1.5 | 2 | | 14.8 | 14.8 | 14.2 | 12.8 | 10.5 | 7.2 | 5 | | | | | | | | | |
| HFm 6A | HF 6A | 2.2 | 3 | | 18.5 | 18.1 | 17.4 | 16 | 13.7 | 10.4 | 8.4 | 6 | | | | | | | | |
| - | HF 8B | 3 | 4 | | 21.5 | 21.5 | 21.1 | 20 | 17.8 | 14.3 | 11.9 | 9 | | | | | | | | |
| - | HF 8A | 4 | 5.5 | | 24.5 | 24.5 | 24.1 | 23 | 21 | 17.7 | 15.6 | 13 | | | | | | | | |
| - | HF 20B | 3 | 4 | | 19 | - | 19 | 18.4 | 17.5 | 16.1 | 15.2 | 14.2 | 11 | 7 | | | | | | |
| - | HF 20A | 4 | 5.5 | | 21.5 | - | 21.5 | 20.9 | 19.9 | 18.5 | 17.6 | 16.6 | 13.7 | 10 | | | | | | |
| - | HF 30C | 4 | 5.5 | | 15.5 | - | - | 15.2 | 15.0 | 14.5 | 14.3 | 14.0 | 13.0 | 11.6 | 10.2 | 8.0 | 5.5 | | | |
| - | HF 30B | 5.5 | 7.5 | | 18 | - | - | 18 | 17.9 | 17.6 | 17.4 | 17.2 | 16.4 | 15.3 | 14.2 | 12.3 | 10 | | | |
| - | HF 30A | 7.5 | 10 | | 23 | - | - | 23 | 22.9 | 22.6 | 22.4 | 22.2 | 21.4 | 20.4 | 19.2 | 17.3 | 15 | | | |

Q = Caudal H = Altura manométrica total HS = Altura de aspiración

Tolerancia de las curvas de prestaciones según EN ISO 9906 Grado 3B.

CONSUMOS

| TIPO | TENSIÓN | |
|------------|---------|--------|
| | 220 V | 110 V |
| Monofásico | | |
| HFm 4 | 5.8 A | 11.6 A |
| HFm 6B | 12.0 A | - |
| HFm 6A | 13.0 A | - |

| TIPO | TENSIÓN | | | |
|-----------|-----------|-----------|-----------|-----------|
| | 220 V - Δ | 380 V - ʎ | 220 V - Δ | 440 V - ʎ |
| Trifásico | | | | |
| HF 4 | 4.5 A | 2.6 A | 3.8 A | 2.1 A |
| HF 6B | 7.8 A | 4.5 A | 6.9 A | 4.1 A |
| HF 6A | 9.5 A | 5.5 A | 8.5 A | 4.8 A |
| HF 8B | 12.0 A | 7.0 A | 12.1 A | 6.5 A |
| HF 8A | 18.2 A | 10.5 A | 18.5 A | 12.0 A |
| HF 30C | 16.4 A | 9.5 A | 13.8 A | 8.0 A |
| HF 20B | 19.4 A | 11.2 A | 17.3 A | 10.3 A |
| HF 20A | 19.9 A | 11.5 A | 17.3 A | 10.3 A |
| HF 30B | 22.5 A | 13.0 | 20.1 A | 11.8 A |
| HF 30A | 28.8 A | 16.6 A | 26.0 A | 16.0 A |

DIMENSIONES Y PESOS

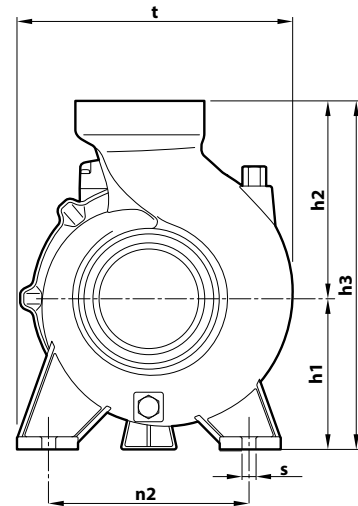
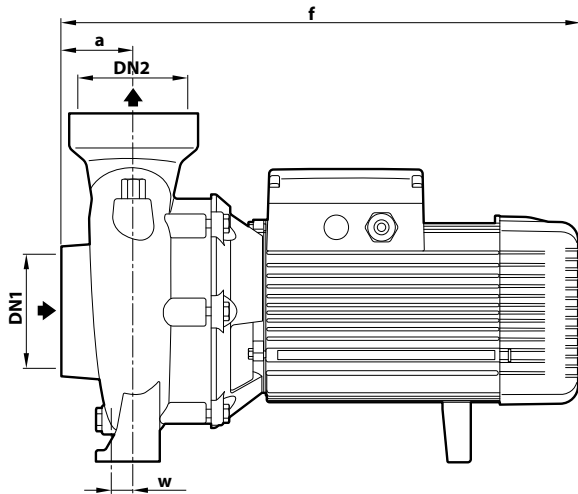

| TIPO | | BOCAS | | DIMENSIONES mm | | | | | | | | | kg | |
|------------|-----------|-------|-----|----------------|-----|-----|-----|-----|-----|-----|-----|----|------|------|
| Monofásico | Trifásico | DN1 | DN2 | a | f | h1 | h2 | h3 | t | n2 | w | s | 1~ | 3~ |
| HFm 4 | HF 4 | 2½" | 2½" | 47 | 317 | 97 | 143 | 240 | 198 | 155 | -63 | 10 | 14.5 | 14.5 |
| HFm 6B | HF 6B | 3" | 3" | 68 | 408 | 120 | 190 | 310 | 240 | 178 | 5 | 12 | 26.8 | 26.8 |
| HFm 6A | HF 6A | | | | 428 | | | | | | | | 29.6 | 29.6 |
| - | HF 8B | 4" | 4" | 71 | 474 | 132 | 180 | 312 | 245 | 190 | 27 | 14 | - | 37.6 |
| - | HF 8A | | | | 479 | | | | 255 | | | | - | 41.0 |
| - | HF 20B | | | | 479 | | | | 255 | | | | - | 37.6 |
| - | HF 20A | | | | 479 | | | | 255 | | | | - | 41.0 |
| - | HF 30C | 4" | 4" | 96.5 | 517 | 160 | 210 | 370 | 292 | 212 | 27 | 14 | - | 53.4 |
| - | HF 30B | | | 497 | 292 | | | | - | | | | 52.0 | |
| - | HF 30A | | | 547 | 292 | | | | - | | | | 58.0 | |

CARACTERÍSTICAS CONSTRUCTIVAS

- 1 Cuerpo bomba** Hierro fundido con bocas roscadas ISO 228/1
-
- 2 Tapa** Hierro fundido (acero inoxidable **AISI 304** para HF 4)
-

- 3 Rodete** Acero inoxidable **AISI 304** para HF 4-6
Latón para HF 8
Hierro fundido para HF 20, HF 30
-

| 4 Sello mecánico | Electrobomba | Sello | Eje | Materiales |
|------------------|--------------|--------------|---------|--------------------------|
| | HF 4 | AR-14 | Ø 14 mm | Cerámica / Grafito / NBR |
| | HF 6 | FN-18 | Ø 18 mm | Grafito / Cerámica / NBR |
| | HF 8, HF 20 | FN-20 | Ø 20 mm | Grafito / Cerámica / NBR |
| | HF 30 | FN-24 | Ø 24 mm | Grafito / Cerámica / NBR |

- 5 Eje motor** Acero inoxidable **AISI 431**
-

- 6 Motor eléctrico** **HFm:** monofásico 220 V - 60 Hz con protección térmica del motor integrada en el bobinado
HF: trifásico 220/380 V - 60 Hz o 220/240 V - 60 Hz.
- Las electrobombas trifásicas están equipadas con motores de alta eficiencia clase IE3 (IEC 6003430-1)
 - Servicio continuo S1

